

### PRODUKTINFO

**Kreuz-Klemmverbinder KE** aus matt gestrahltem Edelstahl-Feinguss verfügen über eine geschlitzte und spanend bearbeitete Klemmstelle.

Die Bohrungen der Klemmstellen sind versetzt und in einem Winkel von 90 Grad zueinander angeordnet. Sie nehmen handelsübliche Stangen und Rohre über den gesamten Querschnitt der Bohrung vollflächig auf.

Schlossschrauben, kombiniert mit Hutmutter oder verstellbaren Klemmhebeln, reduzieren an den Schraubstellen den Bohrungsquerschnitt zum Klemmen. Typ B ist mit Dichtungen an den Schraubstellen ausgestattet.

Klemmhebel eignen sich für wiederkehrendes, werkzeugloses Klemmen. Unter der Bezeichnung HEK sind sie für den Einzeleinsatz sowohl separat als auch in anderen Ausführungen erhältlich. Aufgrund der kleineren Klemmhebellänge ist die erreichbare Klemmkraft jedoch geringer als bei einer werkzeugbetätigten Hutmutter.

**RoHS konformes Produkt**

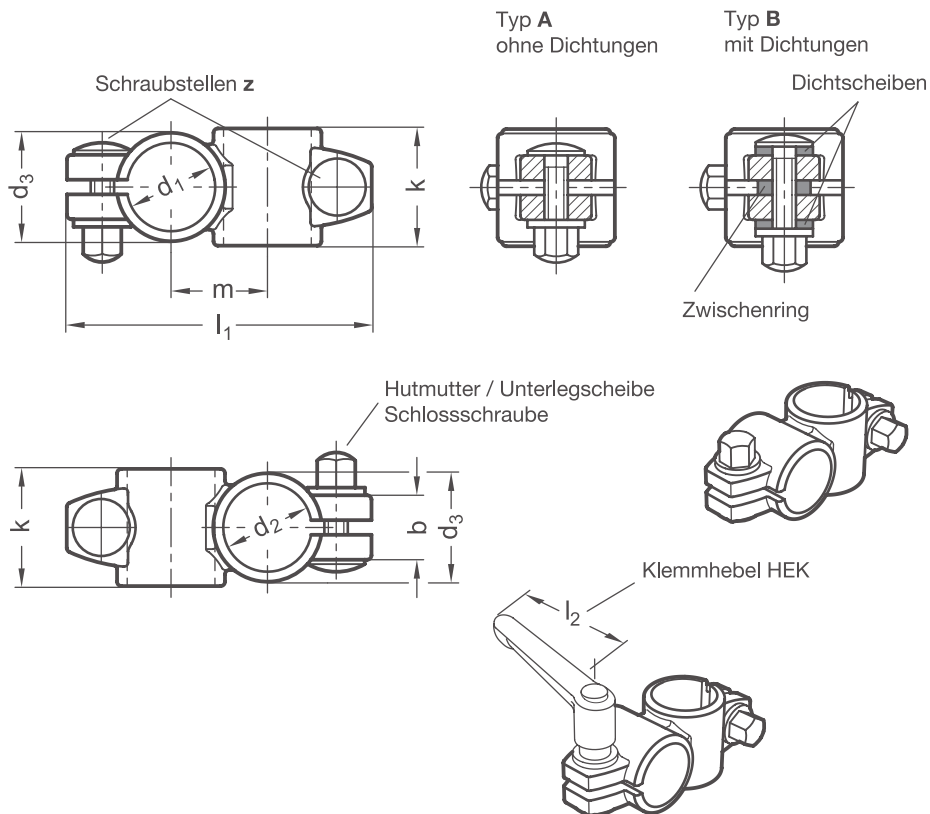

Klemmstelle 1	Klemmstelle 2	b	d <sub>3</sub>	Klemmlänge k	l <sub>1</sub>	m	Hutmutter	Zubehör empf. Klemmhebel
Bohrung d <sub>1</sub>	Bohrung d <sub>2</sub>							HEK für z Hebellänge l <sub>2</sub>
B 30	B 30	22	37	40	104	33	M 8	78
B 40	B 40	28	50,2	56	133	45	M 10	92
B 50	B 50	30	60	65	150	53	M 10	92

Typ t	
A	ohne Dichtungen
B	mit Dichtungen (Dichtscheiben Polyacetal POM, blau, Zwischenring Silikon 40 ... 60 Shore A, blau)

Schraubstellen z	
4	Hutmutter Edelstahl DIN 917-A2 und Schlossschraube Edelstahl DIN 603-A2

**BESTELLSCHLÜSSEL KE - d<sub>1</sub> - d<sub>2</sub> - t - z**



**ZUBEHÖR**

– Edelstahl-Klemmhebel **HEK** siehe Seite 170

**AUF ANFRAGE**

- Klemmstellen mit Sonderdurchmesser
- Schraubstellen mit Außensechskantschrauben oder gemischter Schrauben-Klemmhebel-Ausstattung

2D  
2C  
2B  
2A  
1D  
1C  
1B  
1A