

PRODUKTINFO

Sensorhalter SKT aus Aluminium-Druckguss verfügen über eine geschlitzte und spanend bearbeitete Klemmstelle sowie über eine spanend bearbeitete Sensorbohrung.

Die Sensorbohrung dient der Befestigung eines Sensors mit Außengewinde. Die Bohrung liegt mittig und T-förmig zur Bohrung der Klemmstelle, welche handelsübliche Stangen und Rohre über den gesamten Querschnitt vollflächig aufnimmt.

Eine Innensechskantschraube oder ein verstellbarer Klemmhebel reduziert an der Schraubstelle den Bohrungsquerschnitt zum Klemmen.

Klemmhebel eignen sich für wiederkehrendes, werkzeugloses Klemmen. Unter der Bezeichnung HSK sind sie für den Einzeleinsatz sowohl separat als auch in anderen Ausführungen erhältlich. Aufgrund der kleineren Klemmhebellänge ist die erreichbare Klemmkraft jedoch geringer als bei einer werkzeugbetätigten Innensechskantschraube.

RoHS konformes Produkt

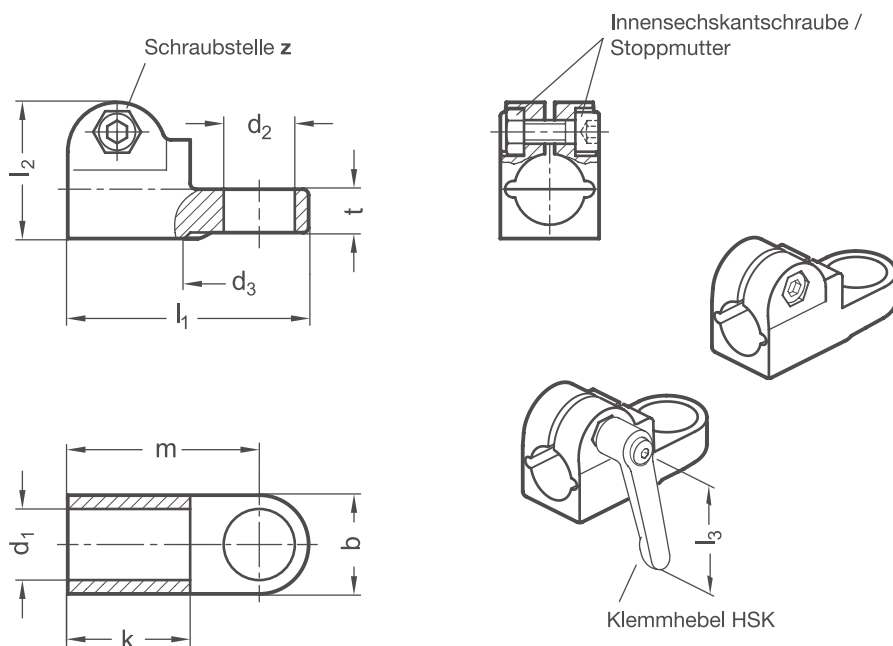

Klemm- stelle	Sensor- bohrung		Laschen- breite b	d₃	k	l₁	l₂	m	t	Innen- sechskant- schraube	Zubehör empfohlener Klemmhebel
	Bohrung d₁	d₂									HSK für z Hebellänge l₃
B 12	B 12	B 18	25	27	31,5	61	34,5	48,5	11	M 6-20	63
B 14	B 12	B 18	25	27	31,5	61	34,5	48,5	11	M 6-20	63
B 15	B 12	B 18	25	27	31,5	61	34,5	48,5	11	M 6-20	63
B 16	B 12	B 18	25	27	31,5	61	34,5	48,5	11	M 6-20	63
B 18	B 12	B 18	25	27	31,5	61	34,5	48,5	11	M 6-20	63

Schraubstelle

z

1	Innensechskantschraube Stahl, verzinkt DIN 912-8.8 und Stopfmutter Stahl DIN 985-8, verzinkt
2	Innensechskantschraube Edelstahl DIN 912-A2-70 und Stopfmutter Edelstahl DIN 985-A2, gleitbeschichtet

Oberfläche

o

2	Aluminium strukturiert pulverbeschichtet, Schwarz RAL 9005
---	--

BESTELLSCHLÜSSEL SKT - d₁ - d₂ - z - o



ZUBEHÖR

– Klemmhebel **HSK** siehe Seite 168

AUF ANFRAGE

- Edelstahlausführung
- Klemmstelle / Sensorbohrung mit Sonderdurchmesser
- Schraubstelle mit Außensechskantschrauben
- Oberfläche kugelpoliert, eloxiert oder in weiteren RAL-Farben pulverbeschichtet

2D
2C
2B
2A
1D
1C
1B
1A